

Monteringsanvisning
Leveringsbestemmelser
Lagring på byggeplassen
Garantier

POCKETKARM FOR SKYVEDØR

122 mm modul 21

For 1 lag veggplate på begge sider



DOORIA[®]

WWW.DOORIA.NO

Detaljliste

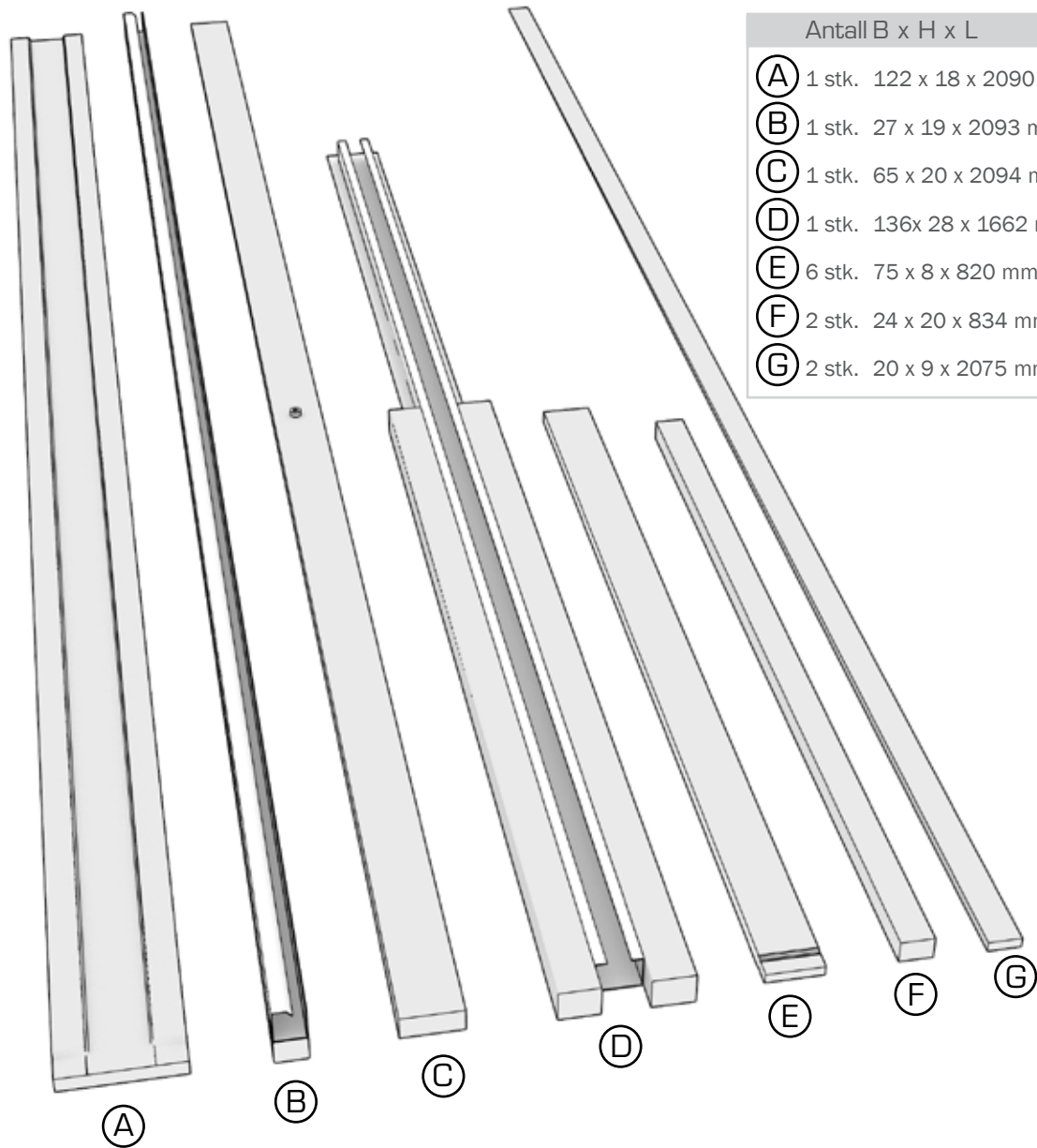

Antall B x H x L	
(A)	1 stk. 122 x 18 x 2090 mm
(B)	1 stk. 27 x 19 x 2093 mm (tredetaljen)
(C)	1 stk. 65 x 20 x 2094 mm
(D)	1 stk. 136x 28 x 1662 mm
(E)	6 stk. 75 x 8 x 820 mm
(F)	2 stk. 24 x 20 x 834 mm
(G)	2 stk. 20 x 9 x 2075 mm

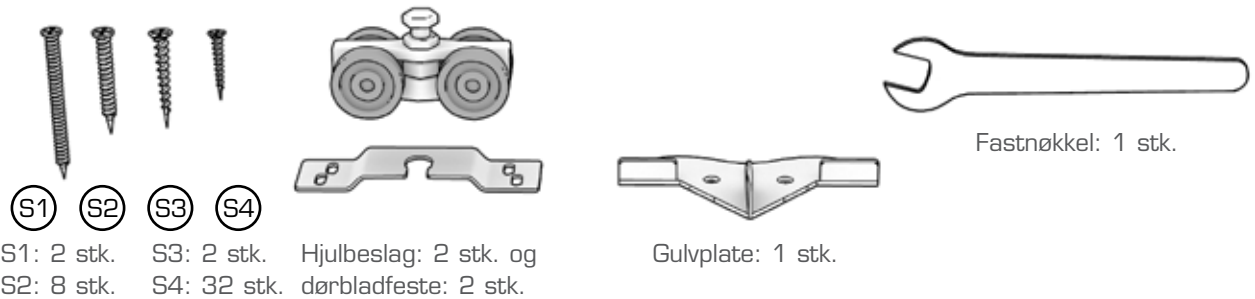

S1: 2 stk.
S2: 8 stk.

S3: 2 stk.
S4: 32 stk.

Hjulbeslag: 2 stk. og
dørbladfeste: 2 stk.

Gulvplate: 1 stk.

Fastnøkkel: 1 stk.



DOORIA[®]

WWW.DOORIA.NO

Monteringsanvisning – Vedlikehold – Leveringsbestemmelser

Lagring på byggeplassen – Garantier

Karmhøyde

Karmen leveres med høyde for 204 cm høye dørblad.
Hvis det skal settes en lavere dør i karmen, må karmen kappes.

Hvis du skal ha et 194 cm høyt dørblad, må du kappe 100 mm i underkant på anslaget (A) og stål-/trelisten (B). Den innvendige karmdelen (C) skal kappes 100 mm i overkant. Legg merke til at stål-/trelisten har et hull i den øvre delen slik at du ikke sager bort dette.

OBS!

Målene er basert på at karmen plasseres på samme gulvhøyde som gulvet har i døråpningen. Hvis gulvbelegget er mer enn 8 mm høyere, må karmen forhøyes med målet som overskrider 8 mm.

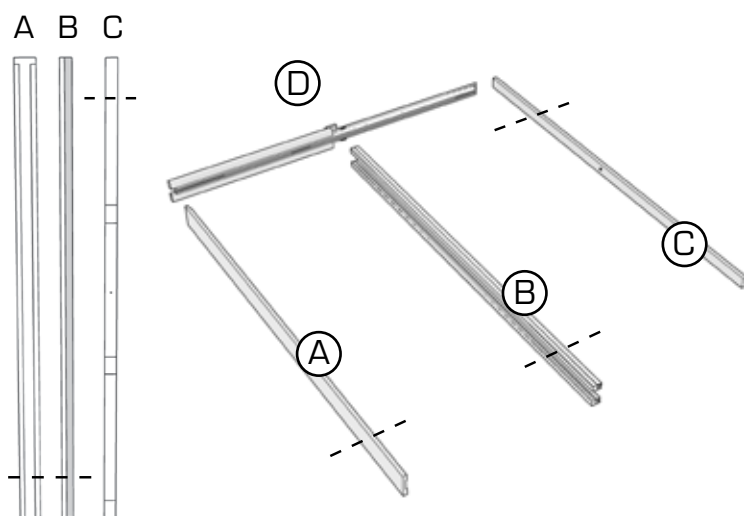

Montering av skyvedørskarm

Merk at monteringsanvisningen viser døråpningen på venstre side.

Du trenger: skrutrekker, vinkelhake, vater og kiler.

Trinn 1:

Monter karmdeler og stål-/trelisten

Sidestykkene (A) og (B) skrues sammen med overstykket (D). Sidestykke (A) skal ha de freste sporene vendt inn, og sidestykke (C) skal ha stoppklossen (svart gummi) vendt inn.

Skrue fast stål-/trelistene i overstykket. Det er et forboret hull i stål-/trelisten. Vær klar over at ytterkanten skal flukte med overstykket (D) for å få lik bredde oppe og nede i døråpningen.

Tverrbjelkefestene med den bøyde platekanten skal vende mot hverandre.

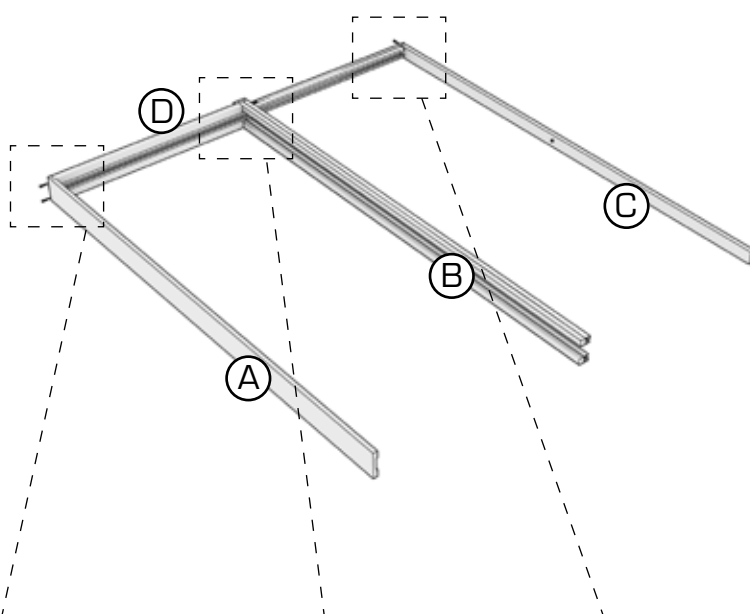

(S5)

Anbefalt skrue:
4,5 x 50 mm

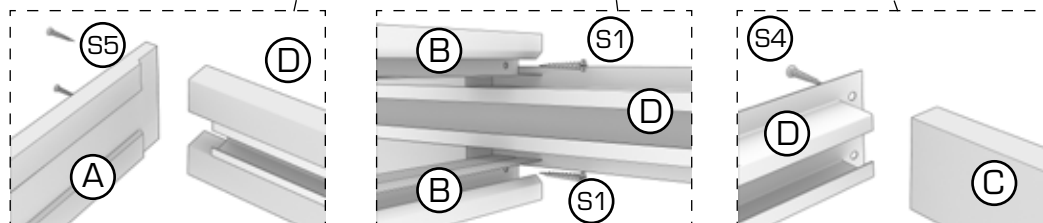

DOORIA[®]

WWW.DOORIA.NO

Trinn 2: Monter stålprofiler

De profilerte trebjelkene (E) trykkes inn på stållisten og legges mot sidestykket (C). Det skal være fire på hver side. Høyde iht. markering på sidestykket (C). Kontroller at alle vinkler er 90°.

Deretter skrues de fast i sidestykket (C) ved markeringene.

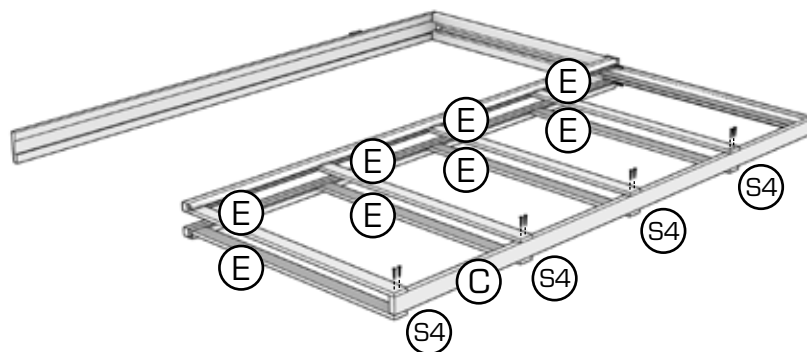
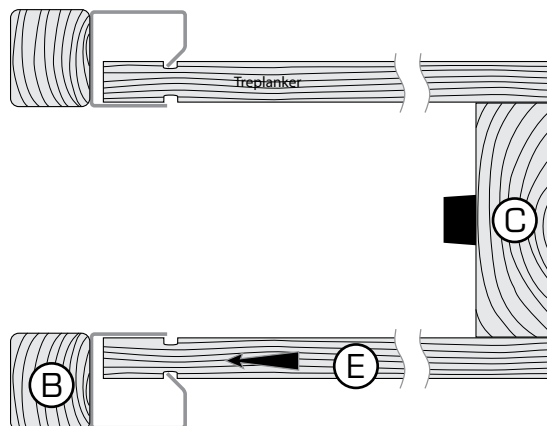

Trinn 3: Monter karmen i veggen.

Gulvplaten presses inn mellom stålprofilen og trelistene.

Sett karmen inn i veggullet. Sett samtidig stål-/trelistene i gulvfestet. Sett inn kiler rundt karmen parvis. En kile fra forsiden og en fra baksiden.

Kryssmål slik at begge diagonalene er like lange. Kontroller at overstykket er i vater.

Skrus fast karmen i veggen.

Kontroller at gulvplaten flukter med sidestykket (A) og (C).
Skrus fast gulvplaten i gulvet.

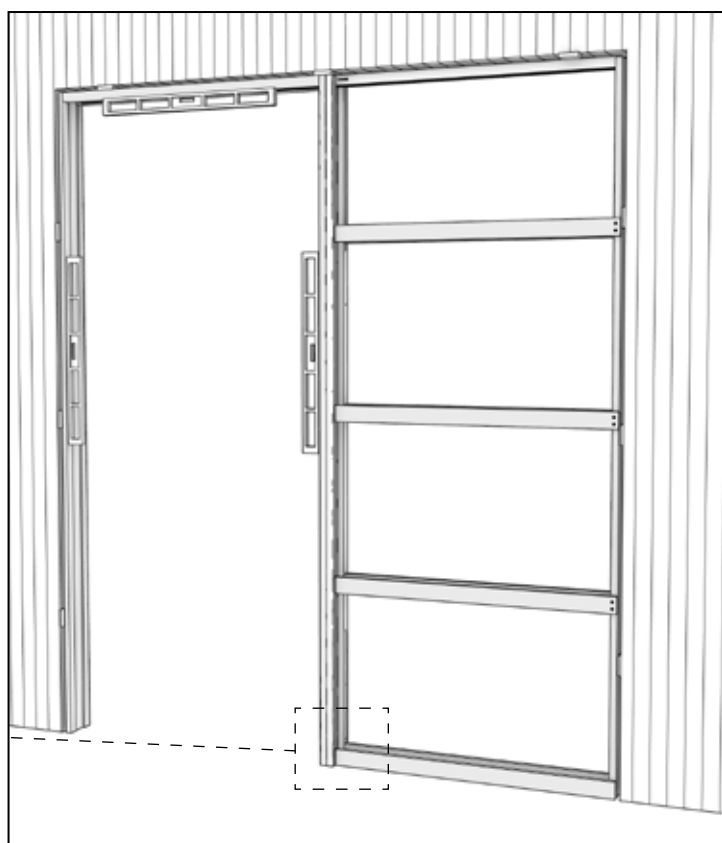
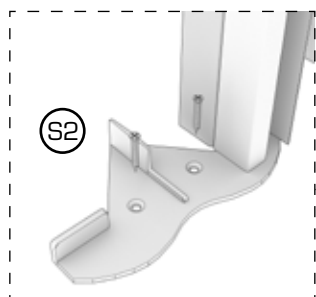

DOORIA[®]

WWW.DOORIA.NO

Trinn 4: Montering av dørblad

1. Dørbladfestet skal monteres i sentrum av dørbladets bredde og minst 50 mm fra dørbladets ytterkanter.
2. De to hjulbeslagene føres inn i overstykkets skinne.
3. Før dørbladet delvis inn i pocketkarmen. Løft opp dørbladet, og før det innerste dørbladfestet inn i hjulbeslaget. Plasser samtidig gulvplaten i dørbladets not. Deretter fører du det andre dørbladfestet inn i hjulbeslaget.
4. Juster dørbladet i høyden og inn og ut ved å skru på hengselbolten (trinn 4:1) med fastnøkkelen. Deretter trekker du til mutrene på hengselbolten slik at den festes med dørbladfestet (trinn 4:2).

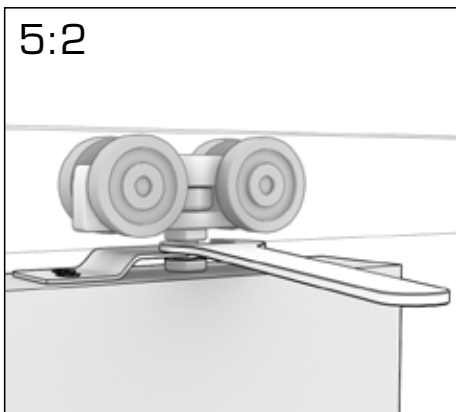
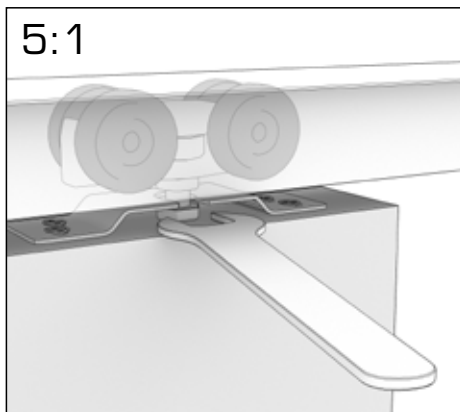
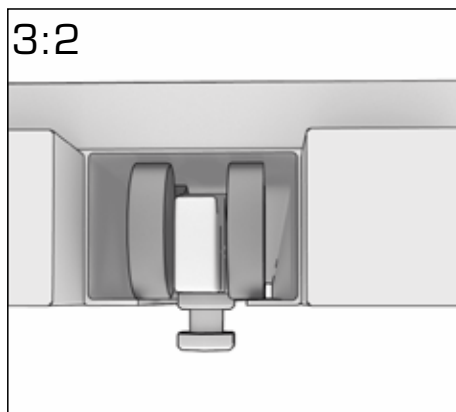
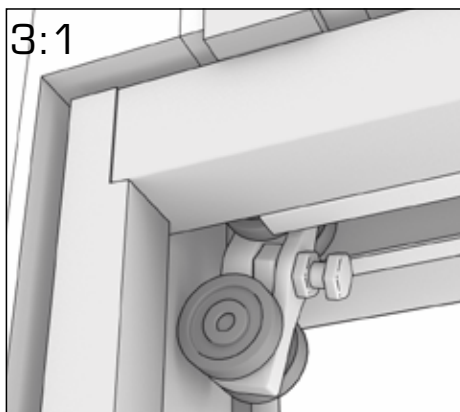
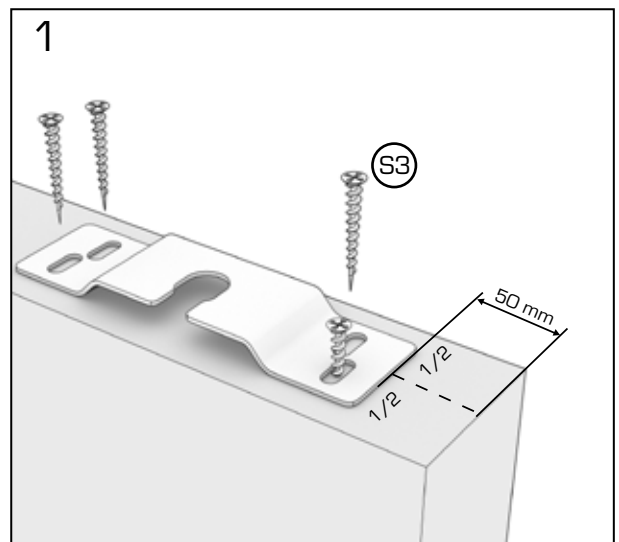

Trinn 5: Montering av veggplater

Bruk skrue (S4) til å feste platene.

Obs! Pass på så skruene ikke går for langt gjennom trebjelkene da de kan skade dørbladet.



DOORIA[®]

WWW.DOORIA.NO

Trinn 6: Lister

Spikre fast dekklistene (G) i stål-/trelistene. En på hver side av karmens spalteåpning. Det skal være ca. 4 mm mellom listen og dørbladet.

Spikre deretter dekklistene fast (F) i overstykket. Det skal være ca. 4 mm mellom listene og dørbladet også her.

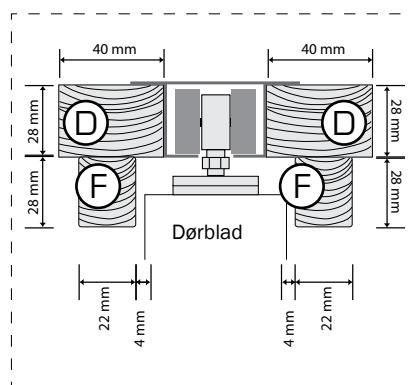
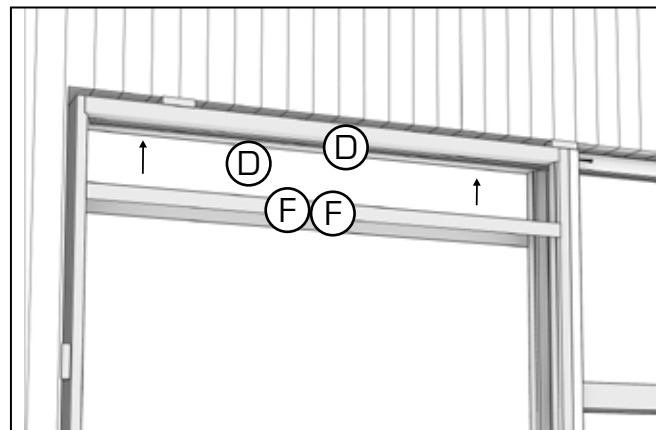
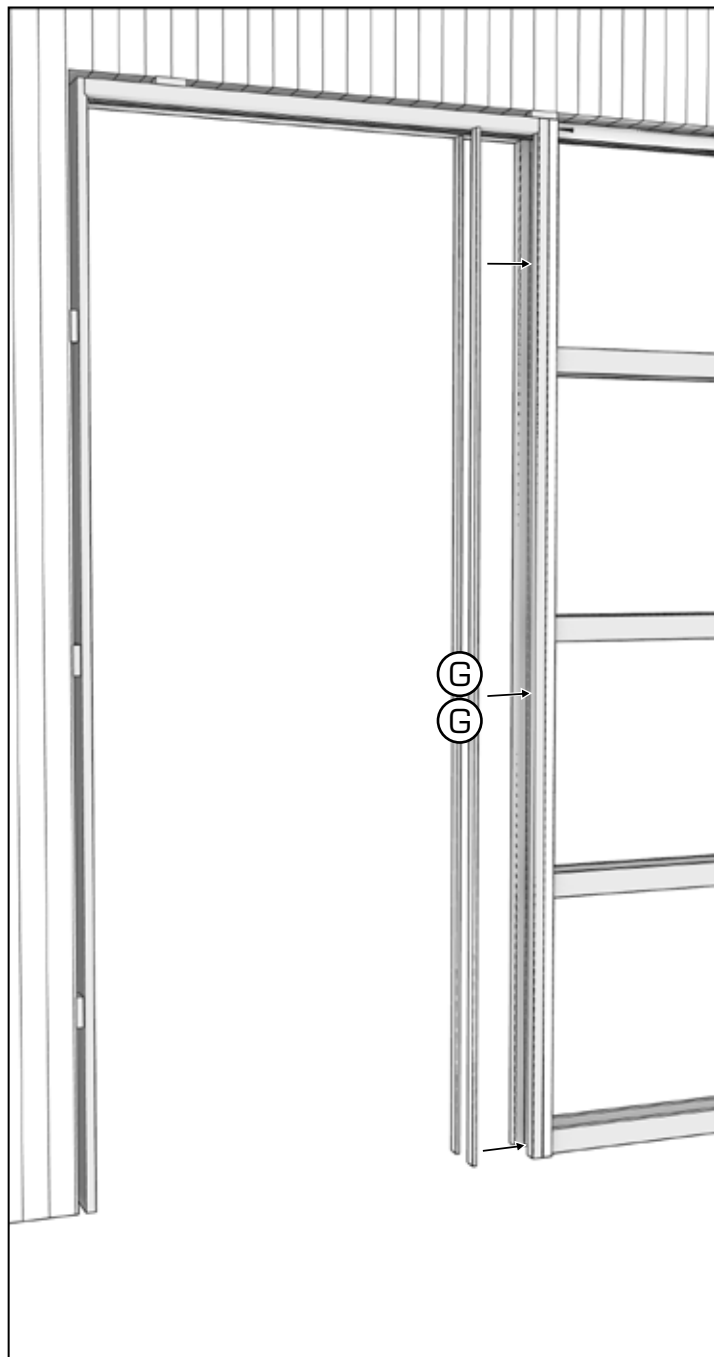

Tversnitt av overdel.

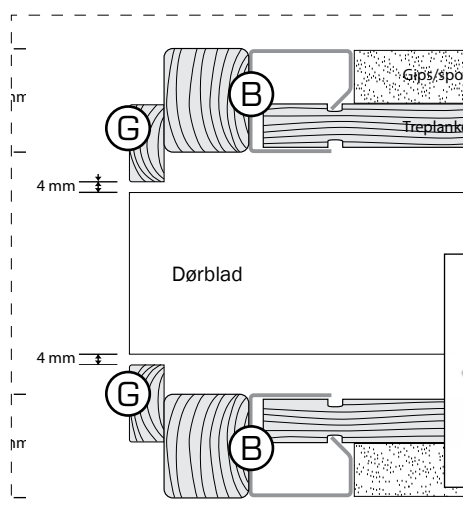
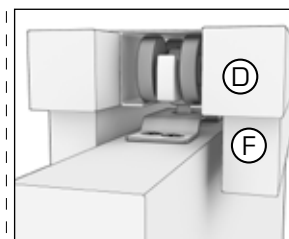

Tversnitt av midtprofiler. Sett ovenfra.

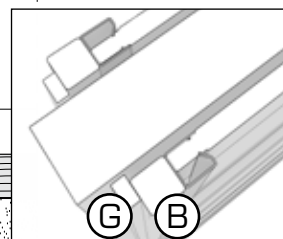

DOORIA[®]

WWW.DOORIA.NO

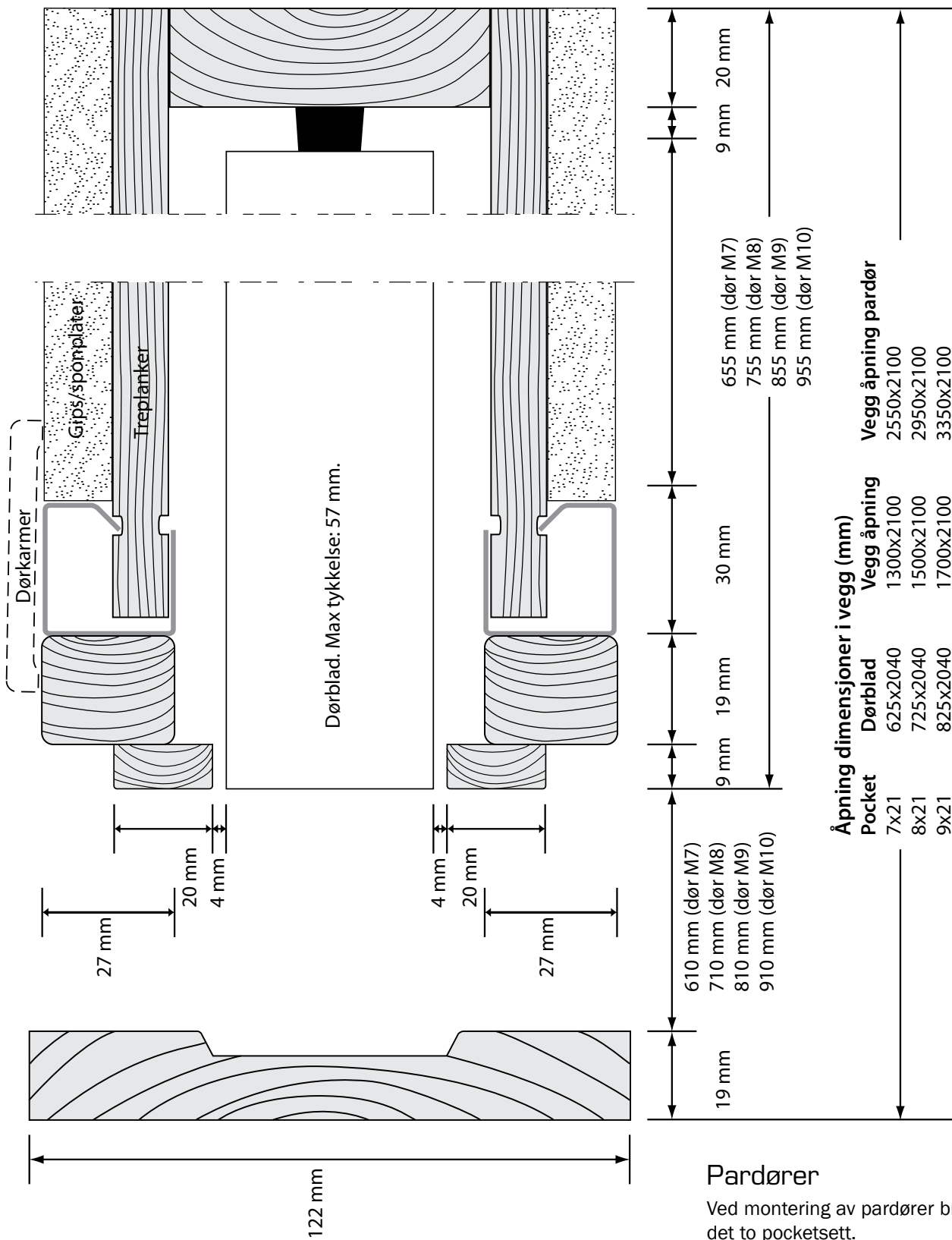

Åpning dimensjoner i vegg (mm)

Pocket	Dørblad	Vegg åpning	Vegg åpning pardør
7x21	625x2040	1300x2100	2550x2100
8x21	725x2040	1500x2100	2950x2100
9x21	825x2040	1700x2100	3350x2100
10x21	925x2040	1900x2100	3750x2100

Pardører

Ved montering av pardører brukes det to pocketsett.



DOORIA®

WWW.DOORIA.NO

Vedlikeholdsanvisning Dooria innerdører

Tre er et levende materiale som påvirkes og endres ved endringer i fuktighet og temperatur. Sørg for å holde rommets temperatur og relative fuktighet så konstant som mulig gjennom god oppvarming og ventilasjon.

For å unngå for store bevegelser i trematerialet, skal den relative fuktigheten (RF) være innenfor 30–60 %. Fordi det er innerdører bør det være samme klima på begge sider.

Vær klar over de ulike treslagenes tekniske egenskaper slik som hardhet, riperfølsomhet, farge m.m.

Beskytt døren mot fuktighet, og tørk av alt væskesøl umiddelbart.

Rengjøring

Gjør det til rutine å fjerne synlig skitt. Støvsuging med fast børstemunnstykke fjerner de fleste tørre partikler. Tørk over med en lett fuktet klut ved behov.

Vannet kan tilsettes noen dråper såpe eller mildt syntetisk rengjøringsmiddel, slik som oppvaskmiddel uten ammoniakk. Bruk aldri gjennomvåt klut.

Klarlakkerte, laserte, beisede eller dekkmalte dører

Vedlikehold

Dørens lakkoverflate vedlikeholdes med overlakking ved behov. En forutsetning er at døren ikke er behandlet med voks eller polish. Før lakkering skal døren mellomslipes med fint slipepapir, 150 eller finere. Tørk av med en lofri, lettfuktet klut før lakkering. Bruk en vannbasert lakk av god kvalitet.

Renovering

Skader kan overlakkeres etter rengjøring og en lett puss med fint slipepapir. Dette forutsetter imidlertid at døren ikke er behandlet med voks eller polish. Hvis den er det, må lakklaget slipes helt bort før behandling.

Flekkfjerning

Fjern flekker før de rekker å tørke inn i lakken, og tørk eventuelt over med en klut lett fuktet med rent vann. En lakkert dør skades av for mye og varmt vann, sterke rengjøringsmidler som f.eks. perkloretylen, tynner, aceton og T-sprit. Bruk derfor disse flekkfjerningsmidlene med stor forsiktighet.

OBS! Sliping med stålull og skurenylon kan ripe opp lakken.

Flekker av:

Fjernes med:

Sjokolade, fett, frukt, is, fløte, juice, kaffe, brus, saft, te, vin, egg, øl, eskremerter, oppkast, urin	Nøytralt eller svakt alkalisk rengjøringsmiddel uten ammoniakk utspedd i lunkent vann
Asfalt, gummi, olje, skokrem, sot, vanskeligere flekker av sjokolade og fett	Vaskenafta, lakknafata
Fargestifter, lepestift, tusj	T-sprit 50 % (spes ut med vann)
Stearin, tyggegummi	Kjølespray eller legg en plastpose med isbiter på flekken. Skrap deretter forsiktig
Blod	Kaldt vann

OBS! Bearbeidet overflate får nesten alltid et annet utseende etter utbedring.



DOORIA[®]

WWW.DOORIA.NO

Vedlikeholdsanvisning Dooria innerdører

Oljede dører

Oljede dører leveres kun grunnoljet og må snarest etterbehandles med møbelolje. Mindre, blanke flater kan eksistere og skyldes et visst oljeoverskudd. Ved første gangs behandling bør man slippe de blanke partiene og dørbladets overflate i forbindelse med oljingen. Bruk da et fint sandpapir, grovhet 220–320, og slip i fiberretningen. Harde partier i trestrukturen forblir ofte blanke da disse ikke absorberer olje på samme måte som myke partier.

Vedlikehold

Vedlikeholdet avhenger av hvor hard slitasje døren utsettes for. Det første vedlikeholdet utføres normalt ca. 2–3 måneder etter grunnbehandlingen/bruksstarten. En oljet dør skal i løpet av det første året vedlikeholdes regelmessig i offentlige miljøer, i private ved behov. En tommelfingerregel for periodisk vedlikehold i offentlige miljøer er 1–3 ganger/år ved normal slitasje. Tørropolering nå og da gir bedre finish. Gnikk med en myk klut.

Fordelen med oljebehandling er at man kan punktforbedre og vedlikeholde en del av overflaten. Ved ujevn slitasje av døren, f.eks. området ved håndtaket, skal disse flatene oljes oftere enn andre flater. Bruk egnet verneutstyr og sørg for god ventilasjon. Les instruksjonene på emballasjen.

Brukte kluter legges i vann og/eller i en stålbeholder med tett lokk for å hindre selvantennning.

Verktøyet rengjøres i lakknafta. Oljebehandling må ikke finne sted i nærheten av åpen ild eller varmekilder. Røyking må ikke forekomme under behandlingen. Ovennevnte gjelder for løsemiddelbaserte oljer, det finnes vannbaserte alternativer. Kontroller alltid med oljeprodusenten hva som gjelder for beskyttelses- eller sikkerhetsutstyr.

Flekkfjerning

Fjern flekker regelmessig. For beste resultat bør flekker fjernes når de er ferske og ikke har rukket å tørke inn i døren. Tørk over med rent vann ved behov.

Bruk en lett fuktet klut. En oljet dør skades av for mye vann, sterke alkaliske rengjøringsmidler og kraftige løsemidler. Følg flekktabellen nedenfor.

Begynn med trinn 1, og fortsett nedover i tabellen til flekken gir etter.

Trinn 1 Svak såpeløsning, eventuelt supplert med bearbeidelse av flekken med hvit nylonduk.

Trinn 2 Bytt ut såpeløsningen med vaskenafta, og bearbeid flekken med hvit nylonduk.

Trinn 3 Slip vekk flekken med grønn nylonduk eller fint slipepapir (min. 180). Slip i fiberretningen.

Trinn 4 Hvis flekken ikke går bort på annen måte, skrapes du med barberblad eller kniv.

Hvis flekkfjerningen forårsaker nedmatting av overflaten eller lyse flekker, supplerer du punktvis med olje.

Bruk klut eller pensel, vent 15–20 minutter, etterpoler for hånd med rød eller hvit nylonduk. Gjenta ved behov.

OBS! Bearbeidet overflate får nesten alltid et annet utseende etter utbedring.



DOORIA®

WWW.DOORIA.NO

Leveringsbestemmelser – Lagring på byggeplassen – Garantier

Leveringsbestemmelser

Følgeseddel skal følge med alle varer.

Ved ankomst skal kjøperen kontrollere at varen stemmer overens med følgeseddelen, og at den ikke har synlige skader/feil.

Når varen pakkes ut, og før den tas i bruk, skal den kontrolleres igjen så nøyaktig som mulig.

Dersom en vare med feil er blitt montert av kunden, regnes feilen som akseptert av kunden.

Skade som ikke er synlig ved ankomsten, skal meldes til Dooria snarest, og senest etter 7 dager.

Synlig skade eller manglende vare meldes omgående til Dooria, og noteres på fraktseddelen. Den som leverte ut varen, bekrefter noteringen med signatur og bilnummer.

Hvis en entreprenør skal montere døren, skal kunden etter utpakkingen kontrollere om varen har noen synlige skader eller åpenbare feil. Dette før montering skjer.

Når monteringen er ferdig, skal kjøperen igjen kontrollere døren.

Hvis kjøperen ikke reklamerer varen innen ovennevnte tid, til tross for at han oppdaget eller burde ha oppdaget feil eller mangler, mister kjøperen retten til erstatningskrav.

Reklamasjonen skal gjøres eller bekreftes skriftlig, og inneholde opplysninger om feilens art og omtrentlig omfatning, samt skadens størrelse.

Ved eventuell reklamasjon bedømmes døren i henhold til normene i svensk standard, SIS 81 73 04/81 73 03.

Lagring på byggeplassen

Dørene skal oppbevares i et tørt og godt ventilert rom, stående eller liggende på godt tilpassede underlag, minst 10 cm over gulvet slik at utstikkende beslag ikke skader andre dører. Beslag og lignende som leveres separat, skal oppbevares innendørs.

Byggfukt

For å unngå skader på dører pga. byggfukt, bør nøye tørking og avfukting skje i byggetiden. Eksempler på skader forårsaket av byggfukt, kan være svelling, avsetting av farge, krakeleringer osv.

Garantier

2 års fabrikkgaranti

2 års malings- og lakkgaranti

OBS! Toppforseglingens farge endres naturlig med tiden.

Ved høy varme og kraftig sollys kan dørbladet endre form, men går tilbake til opprinnelig form ved normal temperatur.

OBS! Garantiene gjelder ikke for egen overflatebehandling av produktene.

Vær oppmerksom på at alle garantier forutsetter korrekt montering og at vedlikehold er utført på riktig måte.

Feil montering av døren omfattes ikke av produktgarantien. Dersom kunden reklamerer en dør som ikke er korrekt montert, forbeholder vi oss retten til å debitere kostnader i forbindelse med besiktelse.



DOORRIA[®]

WWW.DOORRIA.NO