

Monteringsanvisning
Vedlikehold
Leveringsbestemmelser
Lagring på byggeplassen
Garantier

MASSIVDØR



DOORIA[®]

WWW.DOORIA.NO

Monteringsanvisning ved innfesting av dørkarmen

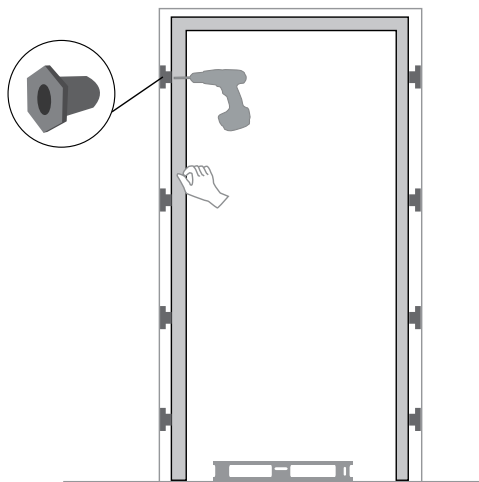

Trinn 1: Tilpassing

- Kontroller veggåpningens mål.
Karmbredde + maks. 20 mm, høyde + 10 mm.
- Kontroller at gulvet er i vater.
- Fordel plassen jevnt mellom karm og vegg.
- Klem fast karmen med de øvre hylsene.
Innfestingspunkter = 8 eller 16 per karm.

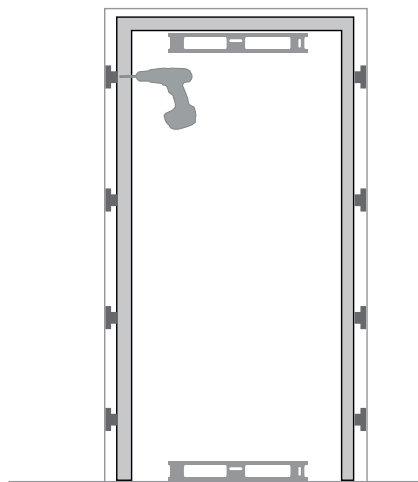

Trinn 2: Juster hjørnedybden

- Juster karmens posisjon i hjørnet.
- Kontroller at overstykket er i vater. Normalt skal hengselsiden og veggen flukte.
- Hvis gulvet heller, fôrer du opp karmsiden som ligger lavest slik at begge karmsidene kommer på samme nivå.



Trinn 3: Fastsetting av karmen

- Fest hengselsiden og vatre opp med et langt vater.
- Fest låssiden oppe.
- Kontroller diagonalmålet. d) Sett inn ev. maldør.
- Juster slik at låssiden er i lodd. f) Fest låssiden i det nedre festepunktet. g) Kontroller at karmsidene er parallelle. h) Kontroller klaringen (2 mm på hver side).

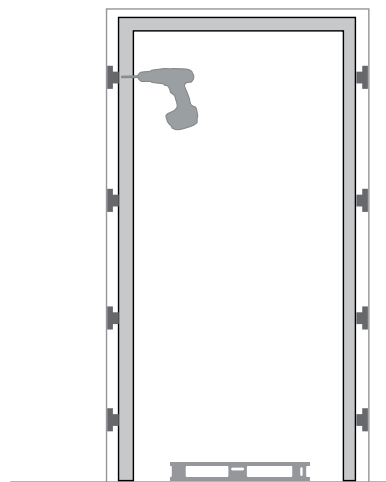

Trinn 4: Justering ved behov

Etterjustering av karmen kan utføres uten at du trenger å løsne festeskrueene.



DOORIA[®]

WWW.DOORIA.NO

Monteringsanvisning ved innfesting av innerdørkarm

Før du monterer innerdørkarmen

må du kontrollere veggåpningens mål og bestemme om døren skal være høyre- eller venstrehengt.

Trinn 1: Snu karmstykkene riktig (for høyre- eller venstrehengt dør) og spikre dem sammen.

(spiker 75 x 28 mm)

Fest først overstykket i begge sidestykkene, og avslutt med å plassere terskelen.

Slå spikeren rett inn, og vær forsiktig slik at du ikke skader karmen.

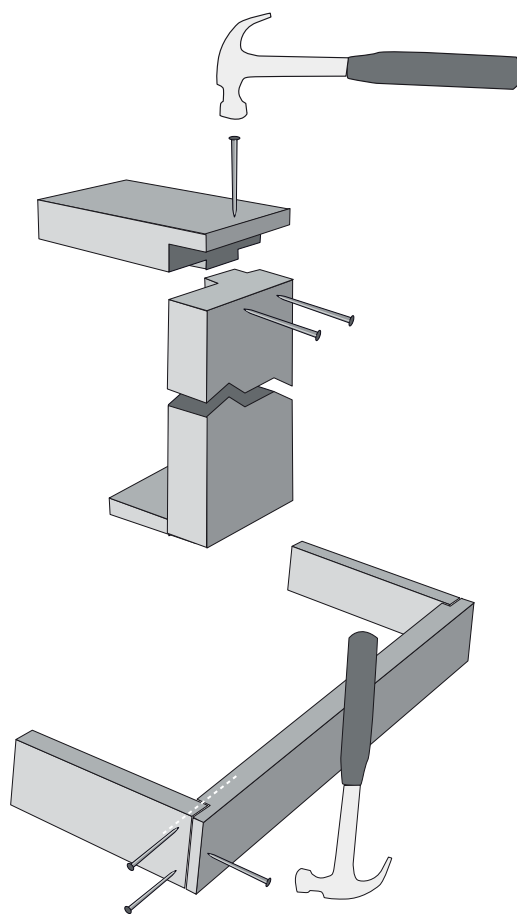

Trinn 2: Sett karmen på plass, og fest den med kiler fra begge retninger.

Kontroller at hengselsiden er i lodd, og fôr opp under terskelen hvis gulvet ikke er i vater. Fest hengselsiden først og deretter låssiden.

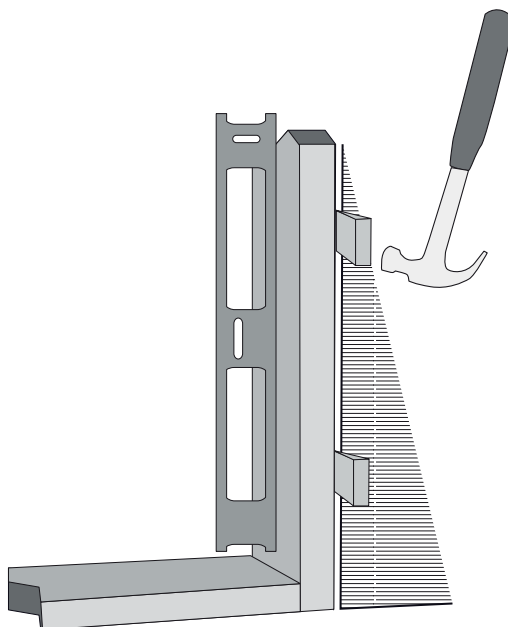

DOORIA[®]

WWW.DOORIA.NO

Monteringsanvisning terskelmontering ved montering av dørkarmer

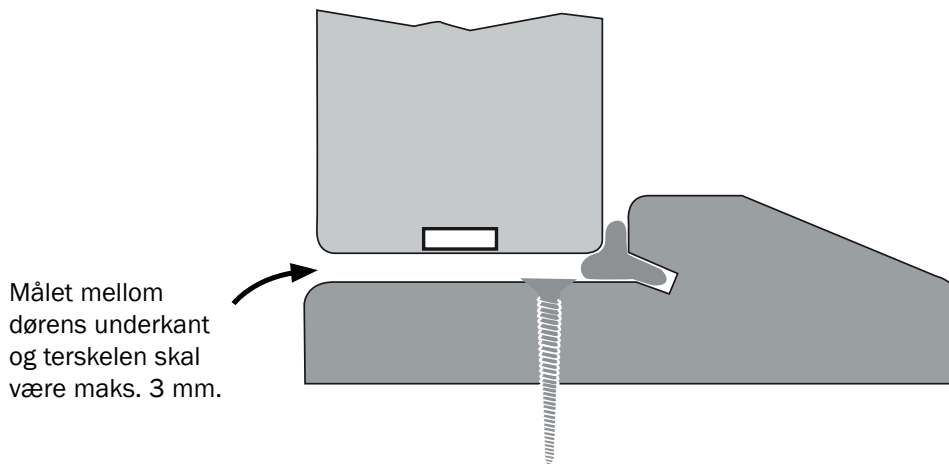

Trinn 1: Skru terskelen iht. standard ved innfesting i underliggende gulv, med eller uten plugg avhengig av skruvalg. (Kontroller at skruen ikke treffer gulvvarmeledninger eller andre rør.)

Fuging mellom gulv og terskel utføres iht. krav til brann- og/eller lydisolering.

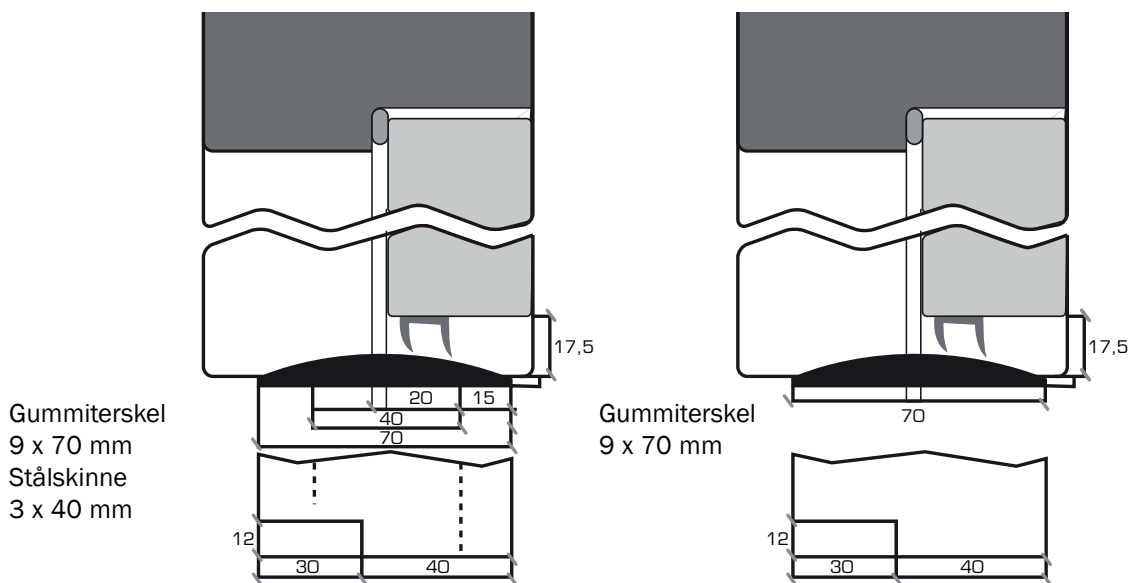

Trinn 2: Gummiterskler leveres i fallende lengde som kappes til og slisses på plass, (mål iht. ovenfor). Tersklene limes deretter med kontaktlim eller monteringslim for PVC eller gummi. Gummitersklene limes mot gulvet før gulvmattene legges.

OBS! Kontroller at karmsidene står mot gulvet for riktig avstand mellom dørblad og terskel.



DOORIA[®]

WWW.DOORIA.NO

Monteringsanvisning isolering ved montering av dørkarmer

Alt. 1

Isoleres med Rockwool branntett 585-00 eller likeverdig iht. produksjonsanvisninger. Isolasjonen kan dekket med fôring, dekklistet eller godkjent brannfugemasse med ev. bunningslist.



Brannklasse: EI 15 E 15
EI 30 E 30
EI 60 E 60

Alt. 2

Innvendig tetting med fugemasse og isolasjon, f.eks. Rockwool branntett 585-00 eller likeverdig.

Alt. 1

Isolering med pakket mineralull. Inn- og utvendig fôring eller dekklist.

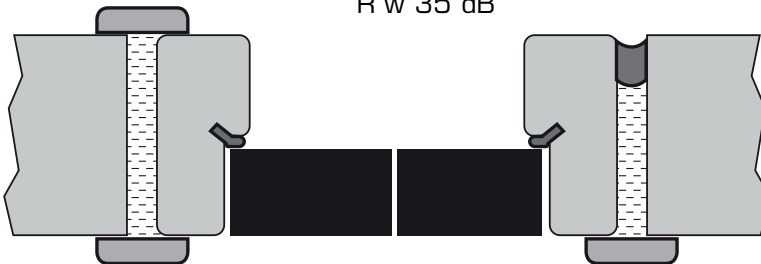

Lydklasse: R'w 25 dB
R'w 30 dB
R'w 35 dB

Alt. 2

Isolert med pakket mineralull. Eventuell fugging og bunnlist.

Alt. 1

Isolering med pakket mineralull. Inn- og utvendig dekklist plus fugemasse på den ene siden.



Lydklasse: R'w 40 dB

Alt. 2

Isolert med pakket mineralull. Fugging på begge sider.



DOORIA[®]

WWW.DOORIA.NO

Vedlikeholdsanvisning Dooria massive dører

Anbefalinger for rengjøring av laminat

Rengjøring og vedlikehold:

Unngå polerende og slipende rengjøringsmidler.

Syrer og sterke fargestoffer bør fjernes umiddelbart.

	TØRR KLUT	FUKTIG KLUT	VARMT VANN OG RENGJØRINGSMIDDEL	IKKE-SLIPENDE RENGJØRINGSMIDDEL	SPRIT	ACETON ELLER FARGEFJERNINGS-MIDDEL
Alkohol			X	X	X	
Blekk/kulepenn			X	X		
Blekemiddel		X	X	X		
Blod			X	X		
Kalk/kritt		X	X	X		
Desinfiseringsmiddel		X				
Støv	X					
Farge permanent					X	X
Farge vannopløselig			X	X		
Fingeravtrykk		X	X	X		
Håndkrem		X	X	X		
Lepestift			X	X		
Neglelakk						X
Nikotin			X	X		
Olje, veg. eller mineral		X	X	X		
Løsemiddelbasert maling					X	
Vannbasert maling			X	X		
Parfyme			X	X	X	
Sjampo		X	X	X		
Skokrem					X	
Såperester		X	X	X		
Te, kaffe		X	X	X		
Tannkrem		X	X	X		
Urin		X	X	X		
Vokskritt					X	



DOORIA[®]

WWW.DOORIA.NO

Vedlikeholdsanvisning Dooria innerdører

Tre er et levende materiale som påvirkes og endres ved endringer i fuktighet og temperatur. Sørg for å holde rommets temperatur og relative fuktighet så konstant som mulig gjennom god oppvarming og ventilasjon.

For å unngå for store bevegelser i trematerialet, skal den relative fuktigheten (RF) være innenfor 30–60 %. Fordi det er innerdører bør det være samme klima på begge sider.

Vær klar over de ulike treslagenes tekniske egenskaper slik som hardhet, ripefølsomhet, farge m.m.

Beskytt døren mot fuktighet, og tørk av alt væskesøl umiddelbart.

Rengjøring

Gjør det til rutine å fjerne synlig skitt. Støvsuging med fast børstemunnstykke fjerner de fleste tørre partikler. Tørk over med en lett fuktet klut ved behov.

Vannet kan tilsettes noen dråper såpe eller mildt syntetisk rengjøringsmiddel, slik som oppvaskmiddel uten ammoniakk. Bruk aldri gjennomvåt klut.

Klarlakkerte, laserte, beisede eller dekkmalte dører

Vedlikehold

Dørens lakkoverflate vedlikeholdes med overlakkering ved behov. En forutsetning er at døren ikke er behandlet med voks eller polish. Før lakkering skal døren mellom-slipas med fint slipepapir, 150 eller finere. Tørk av med en lofri, lettfuktet klut før lakkering. Bruk en vannbasert lakk av god kvalitet.

Renovering

Skader kan overlakkeres etter rengjøring og en lett puss med fint slipepapir. Dette forutsetter imidlertid at døren ikke er behandlet med voks eller polish. Hvis den er det, må lakklaget slipes helt bort før behandling.

Flekkfjerning

Fjern flekker før de rekker å tørke inn i lakken, og tørk eventuelt over med en klut lett fuktet med rent vann. En lakkert dør skades av for mye og varmt vann, sterke rengjøringsmidler som f.eks. perkloretylen, tynner, acetone og T-sprit. Bruk derfor disse flekkfjerningsmidlene med stor forsiktighet.

OBS! Sliping med stålull og skurenylon kan ripe opp lakken.

Flekker av:

Sjokolade, fett, frukt, is, fløte, juice, kaffe, brus, saft, te, vin, egg, øl, ekskrementer, oppkast, urin
Asfalt, gummi, olje, skokrem, sot, vanskeligere flekker av sjokolade og fett
Fargestifter, leppestift, tusj
Stearin, tyggegummi
Blod

Fjernes med:

Nøytralt eller svakt alkalisk rengjøringsmiddel uten ammoniakk utspedd i lunkent vann
Vaskenafta, lakknafta
T-sprit 50 % (spes ut med vann)
Kjølespray eller legg en plastpose med isbiter på flekken. Skrap deretter forsiktig
Kaldt vann

OBS! Bearbeidet overflate får nesten alltid et annet utseende etter utbedring.



DOORIA[®]

WWW.DOORIA.NO

Vedlikeholdsanvisning Dooria innerdører

Oljede dører

Oljede dører leveres kun grunnoljet og må snarest etterbehandles med møbelolje. Mindre, blanke flater kan eksistere og skyldes et visst oljeoverskudd. Ved første gangs behandling bør man slippe de blanke partiene og dørbladets overflate i forbindelse med oljingen. Bruk da et fint sandpapir, grovhet 220–320, og slip i fiberretningen. Harde partier i trestrukturen forblir ofte blanke da disse ikke absorberer olje på samme måte som myke partier.

Vedlikehold

Vedlikeholdet avhenger av hvor hard slitasje døren utsettes for. Det første vedlikeholdet utføres normalt ca. 2–3 måneder etter grunnbehandlingen/bruksstarten. En oljet dør skal i løpet av det første året vedlikeholdes regelmessig i offentlige miljøer, i private ved behov. En tommelfingerregel for periodisk vedlikehold i offentlige miljøer er 1–3 ganger/år ved normal slitasje. Tørrpolering nå og da gir bedre finish. Gnikk med en myk klut.

Fordelen med oljebehandling er at man kan punktforbedre og vedlikeholde en del av overflaten. Ved ujevn slitasje av døren, f.eks. området ved håndtaket, skal disse flatene oljes oftere enn andre flater. Bruk egnet verneutstyr og sørg for god ventilasjon. Les instruksjonene på emballasjen.

Brukte kluter legges i vann og/eller i en stålbeholder med tett lokk for å hindre selvantennning.

Verktøyet rengjøres i lakknafta. Oljebehandling må ikke finne sted i nærheten av åpen ild eller varmekilder. Røyking må ikke forekomme under behandlingen. Ovennevnte gjelder for løsemiddelbaserte oljer, det finnes vannbaserte alternativer. Kontroller alltid med oljeproduzenten hva som gjelder for beskyttelses- eller sikkerhetsutstyr.

Flekkfjerning

Fjern flekker regelmessig. For beste resultat bør flekker fjernes når de er ferske og ikke har rukket å tørke inn i døren. Tørk over med rent vann ved behov.

Bruk en lett fuktet klut. En oljet dør skades av for mye vann, sterke alkaliske rengjøringsmidler og kraftige løsemidler. Følg flekktabellen nedenfor.

Begynn med trinn 1, og fortsett nedover i tabellen til flekken gir etter.

Trinn 1 Svak såpeløsning, eventuelt supplert med bearbeidelse av flekken med hvit nylonduk.

Trinn 2 Bytt ut såpeløsningen med vaskenafta, og bearbeid flekken med hvit nylonduk.

Trinn 3 Slip vekk flekken med grønn nylonduk eller fint slipepapir (min. 180). Slip i fiberretningen.

Trinn 4 Hvis flekken ikke går bort på annen måte, skrapes du med barberblad eller kniv.

Hvis flekkfjerningen forårsaker nedmatting av overflaten eller lyse flekker, supplerer du punktvis med olje.

Bruk klut eller pensel, vent 15–20 minutter, etterpoler for hånd med rød eller hvit nylonduk. Gjenta ved behov.

OBS! Bearbeidet overflate får nesten alltid et annet utseende etter utbedring.



DOORIA[®]

WWW.DOORIA.NO

Vedlikeholdsanvisning Dooria Glasspartier

Produktinformasjon

OBS: Du må ikke sette teip på malt eller lakkert overflate. Teip herder sammen med lakken og skader overflaten.

Dekkmalte partier/fyllinger (DH 390): Tokomponent halvblank syreherdende dekkmalning (herdelakk) som tilfredsstillende høyre krav til fylldighet, ripefasthet, slitasje, overflatefølelse og utseende og som har høy bestandighet overfor de fleste husholdningskjemikalier, fett og løsemidler.

Dekkmalte karmen/partier (DH 390): Tokomponent halvblank syreherdende dekkmalning (herdelakk) med god elastisitet. For øvrig de samme egenskapene som ovenfor.

Lakkerte partier/fyllinger (UV-lakk):

Tokomponent syreherdende grunnlakk for ikke-vættende behandling på lyse treslag. Inneholder lysbeskyttelse som utsetter treets gulning. Gir godt grunnlag for topplakken DM 394-0018 og beskytter mot flekker og fett.

OBS: Du må ikke sette teip på malt eller lakkert overflate. Teip herder sammen med lakken og skader overflaten.

Rengjøring

Generelt: Bruk flytende rengjøringsmiddel av typen Nordex Exotol, som er effektivt men likevel skånsomt mot overflatene. Du kan også bruke lakknafta til å fjerne fete belegg på overflaten.

Bruk ikke produkter med ammoniakk, slipemiddel eller skurepulver, som kan ripe opp overflaten.

Malte flater: Egnede konsentrasjon er 3 ml Exotol per liter vann. Fukt overflaten nedenfra og opp, men rengjør deretter oppå og ned for å unngå render. Tørk over med en svamp eller fuktig klut. Vanskeligere flekker bearbeides lett med hvit skurenylon og konsentrert rengjøringsmiddel. **Bruk ikke tynner.**

Lakkerte flater: Bruk ikke for mye vann på finerte flater da fineren kan reise seg. Dypp en svamp eller en klut i Exotol-løsning (3 ml per liter vann) og vri godt om. Tørk oppå og ned. Skyll godt ut, vri om og tørk over. **Bruk ikke tynner.**

Vedlikehold

Generelt: Som regel kreves det bare rengjøring hvis det ikke har oppstått skader eller slitasjen har vært unormal.

Malte flater: Bare rengjøring.

Lakkerte flater: Ved behov kan man bruke produktene som brukes til vanlig møbelvedlikehold, f.eks. møbelvoks og vokspolish.

Utbedring

Malte flater: Mindre skader pensles med syntetisk lakkmalning med passende glans og kulør, f.eks. Beckers lakkmalning. Større skader krever som regel sparkling og full ommaling med syntetisk lakkmalning med passende kulør og glans, f.eks. Beckers lakkmalning.

Sliping og vasking av overflaten før ommaling.

Omspraying kan skje med tokomponent syreherdende dekkmalning Care DH 390 i riktig kulør og glans.

Lakkerte flater: Mindre skader pensles med syntetisk klarlakk i passende glans, f.eks. Beckers klarlakk. Større skader krever som regel sparkling og full ommaling med syntetisk lakkmalning i passende kulør og glans, f.eks. Beckers klarlakk eller Träplast matt. Omspraying kan skje med tokomponent syreherdende dekkmalning Care DM 394-0018.



DOORIA[®]

WWW.DOORIA.NO

Leveringsbestemmelser – Lagring på byggeplassen – Garantier

Leveringsbestemmelser

Følgeseddel skal følge med alle varer.

Ved ankomst skal kjøperen kontrollere at varen stemmer overens med følgeseddelen, og at den ikke har synlige skader/feil.

Når varen pakkes ut, og før den tas i bruk, skal den kontrolleres igjen så nøyaktig som mulig.

Dersom en vare med feil er blitt montert av kunden, regnes feilen som akseptert av kunden.

Skade som ikke er synlig ved ankomsten, skal meldes til Dooria snarest, og senest etter 7 dager.

Synlig skade eller manglende vare meldes omgående til Dooria, og noteres på fraktseddelen. Den som leverte ut varen, bekrefter noteringen med signatur og bilnummer.

Hvis en entreprenør skal montere døren, skal kunden etter utpakkingen kontrollere om varen har noen synlige skader eller åpenbare feil. Dette før montering skjer.

Når monteringen er ferdig, skal kjøperen igjen kontrollere døren.

Hvis kjøperen ikke reklamerer varen innen ovennevnte tid, til tross for at han oppdaget eller burde ha oppdaget feil eller mangler, mister kjøperen retten til erstatningskrav.

Reklamasjonen skal gjøres eller bekreftes skriftlig, og inneholde opplysninger om feilens art og omtrentlig omfatning, samt skadens størrelse.

Ved eventuell reklamasjon bedømmes døren i henhold til normene i svensk standard, SIS 81 73 04/81 73 03.

Lagring på byggeplassen

Dørene skal oppbevares i et tørt og godt ventilert rom, stående eller liggende på godt tilpassede underlag, minst 10 cm over gulvet slik at utstikkende beslag ikke skader andre dører. Beslag og lignende som leveres separat, skal oppbevares innendørs.

Byggfukt

For å unngå skader på dører pga. byggfukt, bør nøye tørking og avfukting skje i byggetiden. Eksempler på skader forårsaket av byggfukt, kan være svelling, avsetting av farge, krakeleringer osv.

Garantier

2 års fabrikkgaranti

2 års malings- og lakkgaranti

OBS! Toppforseglingens farge endres naturlig med tiden.

Ved høy varme og kraftig sollys kan dørbladet endre form, men går tilbake til opprinnelig form ved normal temperatur.

OBS! Garantiene gjelder ikke for egen overflatebehandling av produktene.

Vær oppmerksom på at alle garantier forutsetter korrekt montering og at vedlikehold er utført på riktig måte.

Feil montering av døren omfattes ikke av produktgarantien. Dersom kunden reklamerer en dør som ikke er korrekt montert, forbeholder vi oss retten til å debitere kostnader i forbindelse med besiktelse.



DOORRIA[®]

WWW.DOORRIA.NO